

Guide parallèle et guide de coupe circulaire

05J65.03

Brevet de dessin américain n° D781 677

Combinés à la base plongeante pour outils rotatifs, le guide parallèle et les guides de chant courbe permettent d'utiliser le chant d'une pièce comme référence pour effectuer une coupe. Quant au guide de coupe circulaire, il peut être réglé pour tailler avec précision des cercles ou des arcs de cercle. L'ensemble comprend deux pièces d'appui droites en érable torréfié de 6 po – hauteur respective de 1 1/2 po et de 5/8 po pour les pièces minces –, deux guides de chant courbe, un guide de coupe circulaire à trois pivots interchangeable – tige pointue, tige de 1/4 po et disque plat –, et une paire de tiges pour guide de 6 po. Les tiges de 6 po permettent de couper à une distance comprise entre 0 et 4 1/2 po du bord de référence avec les appuis droits, et de réaliser des cercles de 1/2 po à 17 1/2 po de diamètre avec l'accessoire pour cercle. Une paire de tiges de 12 po est vendue séparément pour augmenter la portée de l'outil.

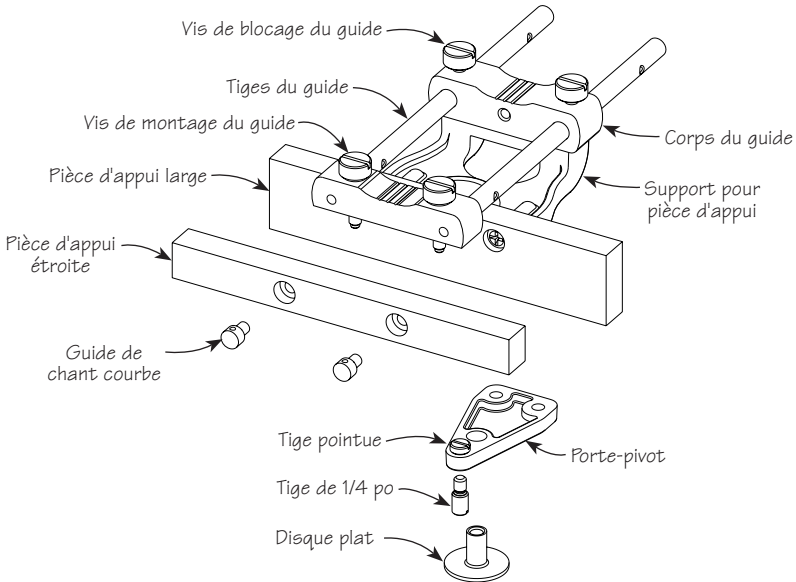

Figure 1 : Composants des différents guides

Montage

Fixer le guide à la base plongeante en vissant les vis de montage du guide dans les trous filetés de la base. Serrer fermement les vis.

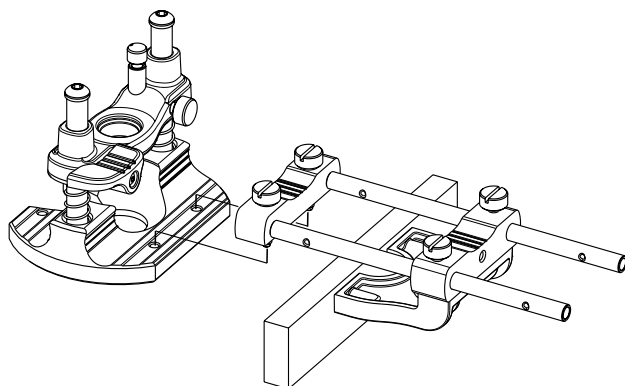

Figure 2 : Montage du guide sur la base

Réglage du guide

Pour régler la position du guide parallèle par rapport à la mèche, desserrer les vis de blocage du guide, puis glisser le guide sur les tiges jusqu'à la distance désirée. Une fois le guide en position, resserrer les vis de blocage.

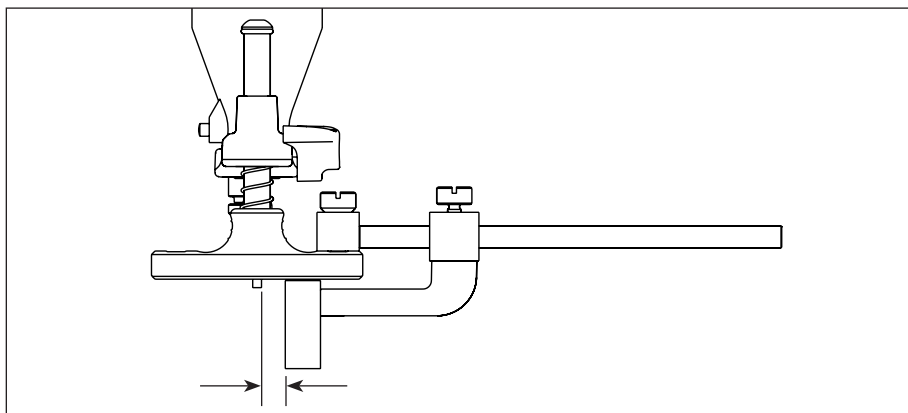

Figure 3 : Réglage du guide parallèle

Guides de chant courbe

Pour travailler avec des chants qui ne sont pas droits, retirer la pièce d'appui droite en bois et utiliser les guides de chant courbe.

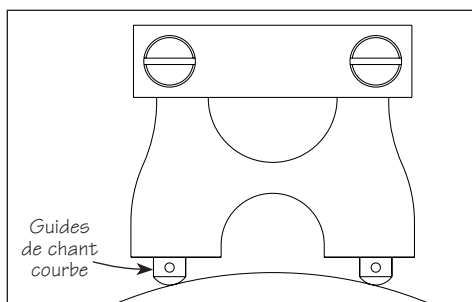

Figure 4 : Guides de chant courbe

Guide de coupe circulaire

Pour tailler des arcs et des cercles précis, retirer le support pour pièce d'appui du corps du guide et y fixer le porte-pivot. Voir la **figure 5**.

Trois types de pivots sont fournis : la tige pointue s'utilise comme une pointe de compas; la tige de 1/4 po s'insère dans un trou de même diamètre et le disque plat sert surtout lorsqu'on souhaite éviter que le pivot marque de façon permanente la surface.

Remarque : On peut utiliser un petit morceau de ruban adhésif double face ou de la colle chaude pour immobiliser temporairement le disque plat.

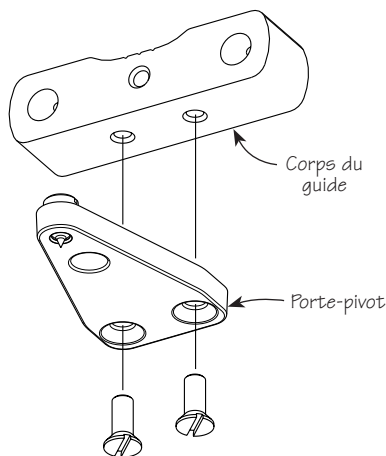

Figure 5 : Montage du guide de coupe circulaire

Pour tailler de petits cercles, fixer le guide de coupe circulaire de manière à ce que la pointe du porte-pivot soit orientée vers la base. Voir la **figure 6**, image de gauche. Pour tailler de grands cercles, le guide de coupe circulaire doit être monté en sens opposé, la pointe du guide orientée vers l'extérieur, afin d'allonger au maximum le rayon. Voir la **figure 6**, image de droite. Pour le reste, le guide de coupe circulaire s'utilise de la même manière que le guide parallèle.

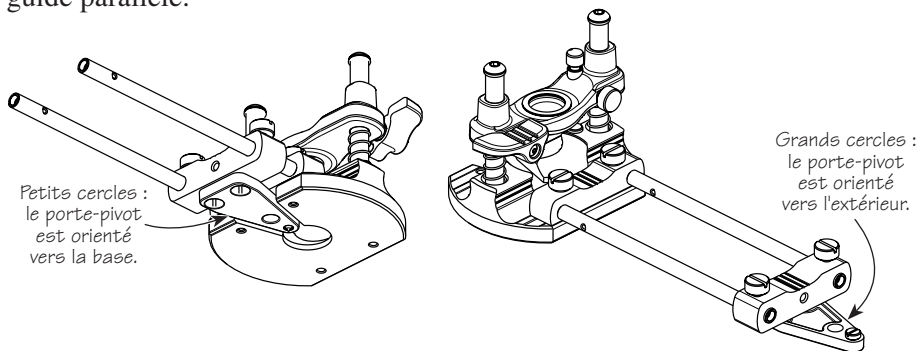

Figure 6 : Position du guide selon le rayon des cercles à tailler

Accessoire de réglage micrométrique

L'accessoire de réglage micrométrique – vendu séparément – permet d'ajuster avec précision la position du guide. Chaque demi-tour de la molette de réglage déplace le guide de 1/64 po. Glisser l'accessoire sur les tiges du guide visser la vis de la molette de réglage dans le corps du guide.

Pour ajuster la position du guide :

1. Desserrer les vis de blocage du guide et de l'accessoire de réglage.
2. Glisser le guide approximativement à la position désirée.
3. Resserrer les vis de blocage de l'accessoire de réglage.
4. À l'aide de la molette de réglage, ajuster avec précision la position du guide.
5. Serrer les vis de blocage du guide.

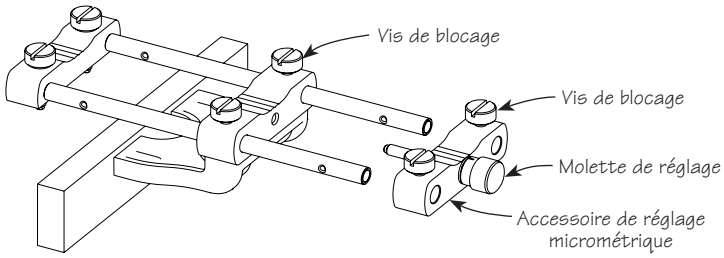

Figure 7 : Accessoire de réglage micrométrique

Accessoires

05J65.05 Accessoire de réglage micrométrique

05N29.06 Rallonges de 12 po, la paire

05J65.09 Coulisseau de 6 po